

Roland®

CUBE Street

Руководство пользователя

Благодарим за приобретение стереофонического усилителя Roland **CUBE STREET** с питанием от батарей.

Прежде чем начать работу с прибором, прочтите следующие разделы:

- **ПРАВИЛА БЕЗОПАСНОСТИ** (стр. 2)
- **ПРАВИЛА ОБРАЩЕНИЯ С ПРИБОРОМ** (стр. 2 – 3)
- **ВАЖНЫЕ ЗАМЕЧАНИЯ** (стр. 4)

Для того, чтобы работа с прибором была долгой и плодотворной, прочтите внимательно данное Руководство. Сохраните его в качестве справочника по дальнейшей работе с прибором.

Основные характеристики

- **Компактный и легкий стереофонический усилитель**

Стереоусилитель мощностью 5 Вт (2.5 Вт + 2.5 Вт) с двумя высококлассными динамиками 16 см.

- **Работа от сети переменного тока или от батарей**

Комбинированное питание от сети и батарей обеспечивает гибкость использования прибора.

Шесть щелочных батарей формата AA обеспечивают приблизительно 15 часов работы (точное время работы от батарей сильно зависит от условий использования).

- **Два независимых канала предусиления**

< Канал Mic/line >

- Микрофонно-линейный канал оборудован двухполосным эквалайзером и ревербератором/задержкой.

- Для включения/отключения ревербератора/задержки может быть использован ножной переключатель (приобретается отдельно).

< Канал Guitar/instrument >

Помимо работы с гитарой и другими электромузыкальными инструментами данный канал также принимает сигнал микрофонного уровня.

- Восемь типов усиления COSM

Для работы с электрогитарой предусмотрено несколько моделей популярных усилителей, включая "JC". Предусмотрены также специальный "инструментальный усилитель" для подключения акустической гитары или синтезатора, а также микрофонный предусилитель.

Технология COSM (Composite Object Sound Modeling) является разработкой компании Roland. Она моделирует прохождение звукового сигнала через акустические компоненты, электронные схемы и проводники для реалистичной имитации звучания аналоговых приборов.

- Шесть типов цифровых эффектов

Помимо четырех модуляционных эффектов (хорус, флэнжер, фазер и тремоло) представлены также задержка и реверберация. Для включения/отключения эффектов может использоваться ножной переключатель (приобретается отдельно).

- Тюнер

Используется для настройки инструмента без отключения его от усилителя.

- **Вход Stereo AUX**

Вход формата "мини-джек" для подключения MP3- или CD-проигрывателей, позволяющий одновременно играть на инструменте/петь и воспроизводить через усилитель музыкальное сопровождение.

- **Выход Headphones**

Специальный выход на наушники для репетиций в ночное время.

ВАЖНО: ДЛЯ МАРКИРОВКИ ПРОВОДОВ КАБЕЛЯ ПИТАНИЯ ИСПОЛЬЗУЕТСЯ СЛЕДУЮЩАЯ ЦВЕТОВАЯ СХЕМА:

СИНИЙ: НОЛЬ
КОРИЧНЕВЫЙ: ФАЗА

Поскольку цвет проводов кабеля может не совпадать с маркировкой контактов внешнего оборудования, помните: СИНИЙ провод подключается к контакту, обозначенному буквой N или окрашенному в ЧЕРНЫЙ цвет.



КОРИЧНЕВЫЙ провод подключается к контакту, обозначенному буквой L или окрашенному в КРАСНЫЙ цвет.

Ни при каких обстоятельствах не подключайте ни один из вышеуказанных проводов к заземляющему контакту стандартной трехконтактной вилки.



ПРАВИЛА ТЕХНИКИ БЕЗОПАСНОСТИ

ИНСТРУКЦИИ ПО ПРЕДОТВРАЩЕНИЮ ПОЖАРА, ПОРАЖЕНИЯ ЭЛЕКТРОТОКОМ ИЛИ ПРИЧИНЕНИЯ ТРАВМЫ ПОЛЬЗОВАТЕЛЮ

О значках ⚠ WARNING и ⚠ CAUTION







 WARNING	Предупреждает пользователя о возможной серьезной угрозе жизни и здоровью в случае пренебрежения этим правилом.
 CAUTION	Предупреждает пользователя о том, что неправильное использование устройства может повлечь за собой травму или материальный ущерб. * Материальный ущерб включает в себя повреждение и другие нежелательные воздействия, а также причинение вреда домашним животным.

О символах





	Символ ⚠ сообщает пользователю о важных предупреждениях или инструкциях. Точное значение символа определяется значком, который содержится внутри. В данном конкретном случае - это предупреждение или сигнал об опасности.
	Символ 🔞 предупреждает пользователя о запрещенных операциях. Что именно запрещает делать данный значок зависит от изображения в перечеркнутом круге. В данном конкретном случае он говорит, что прибор нельзя разбирать.
	Символ ⚡ сообщает пользователю о необходимых действиях. Точное значение определяется значком, который содержится внутри. В приведенном случае он означает, что сетевой шнур необходимо отключить от сети.

ВСЕГДА СОБЛЮДАЙТЕ СЛЕДУЮЩИЕ УКАЗАНИЯ







WARNING

- Перед началом работы с прибором прочтите внимательно изложенные ниже инструкции и Руководство Пользователя. 
- Не вскрывайте и не модифицируйте прибор или адаптер питания. 
- Не пытайтесь ремонтировать прибор или заменять какие-либо детали внутри него (за исключением случаев, специально оговоренных в данном Руководстве). Все сервисное обслуживание должно осуществляться только в сервисных центрах Roland или у авторизованных дистрибьюторов. 
- Недопустимо хранение/использование прибора:
 - В неблагоприятных температурных условиях (прямой солнечный свет в закрытом помещении, вблизи обогревательных устройств, на поверхности сильно нагреваемых приборов); 
 - В условиях повышенной влажности (ванные, мойки, мокрые полы); 
 - В сильно запыленных помещениях;
 - Вблизи источников сильной вибрации.
- Убедитесь, что прибор устойчиво расположен на ровной неподвижной поверхности и надежно защищен от падения или случайного перемещения. 



WARNING

- Используйте только адаптер питания, входящий в комплект поставки прибора. Убедитесь, что напряжение в электросети совпадает с указанным на корпусе адаптера. Другие адаптеры могут иметь противоположную полярность или быть рассчитанными на другое напряжение. При этом возникает опасность поражения пользователя электрическим током и выхода оборудования из строя. 
- Пользуйтесь только входящим в комплект поставки сетевым кабелем. Не используйте этот кабель с другим оборудованием. 
- Не перекручивайте и не перегибайте кабель питания, не ставьте на него тяжелые предметы. В противном случае может произойти повреждение изоляции или короткое замыкание. Поврежденный кабель может стать причиной пожара или поражения электрическим током! 
- Данный прибор, сам по себе или в комбинации с усилителем и наушниками/динамиками, может воспроизводить звук с громкостью, способной вызвать длительную потерю слуха. Не играйте долго на высокой громкости. Если наблюдается снижение остроты слуха или звон в ушах, немедленно выключите оборудование и обратитесь к врачу. 













⚠ WARNING

- Не допускайте попадания внутрь прибора посторонних объектов (горючие материалы, монеты, булавки и т.д.) или жидкостей (вода, напитки и т.д.). 
- Немедленно отключите питание, извлеките адаптер из розетки и обратитесь по месту приобретения прибора, в сервисный центр или к авторизованному дистрибьютору Roland, если:
 - Поврежден адаптер питания, кабель питания или вилка кабеля;
 - Появился дым или необычный запах;
 - Внутри прибора попали посторонние предметы или была пролита жидкость;
 - Прибор не работает в нормальном режиме или в его работе произошли существенные изменения.
- В местах, где есть маленькие дети, взрослые должны наблюдать за ними до тех пор, пока дети не усвоят все правила безопасного обращения с оборудованием.
- Оберегайте прибор от сильных ударов (не роняйте его!). 
- Не включайте кабель питания в розетку, к которой уже подключено много электроприборов. Будьте особенно внимательны при использовании удлинителей — совокупная мощность подключенных приборов (Вт/А) не должна превышать паспортную. Избыточная нагрузка может привести к перегреву кабеля и повреждению изоляции. 
- При эксплуатации в стране, отличной от страны-производителя, проконсультируйтесь с продавцом, ближайшим сервисным центром или авторизованным дистрибьютором Roland. 
- Запрещается перезаряжать, нагревать, а также бросать в воду или огонь батареи питания. 

⚠ CAUTION

- Прибор и адаптер питания должны быть размещены так, чтобы обеспечить хорошую вентиляцию. 
- При включении/отключении питания прибора всегда держитесь за вилку, а не за сам кабель. 
- Регулярно отсоединяйте адаптер питания от сети и вытирайте сухой тканью для удаления пыли и грязи с контактов. Отключайте адаптер от сети в случае, если прибор длительное время не используется. Попадание пыли между контактами вилки и розетки электропитания может стать причиной пожара. 

⚠ CAUTION

- Предотвращайте перегибание кабелей. Все кабели должны храниться в месте, недоступном детям. 
- Не вставайте на прибор и не кладите на него тяжелых предметов. 
- Никогда не включайте/отключайте адаптер питания мокрыми руками. 
- При перемещении прибора отсоедините от него адаптер питания и все кабели от внешних устройств. 
- Перед чисткой прибора отключите питание и отсоедините адаптер от сети (стр. 10). 
- В случае приближения грозы отключите адаптер от сети. 
- При неправильной эксплуатации батареи могут взорваться или протечь, причинив тем самым вред здоровью. В интересах безопасности соблюдайте следующие правила (стр. 9):
 - При установке батарей четко следуйте инструкции. Убедитесь, что соблюдена правильная полярность.
 - Не используйте вместе старые и новые батареи. Не используйте вместе батареи разных типов.
 - Извлекайте батареи в случае, если прибор длительное время не используется.
 - При протекании батарей используйте мягкую ткань или бумажное полотенце для удаления электролита из батарейного отсека. Затем установите новые батареи. Во избежание ожогов следите, чтобы электролит не попал на кожу. Ни в коем случае не допускайте попадания электролита в глаза. В случае попадания в глаза немедленно обильно промойте их проточной водой.
 - Никогда не храните батареи с металлическими объектами, такими как шариковые ручки, бусы, заколки для волос и т.д.

- Отработанные батареи должны утилизироваться в соответствии с законодательством страны проживания пользователя. 
- При выворачивании винтов храните их в месте, недоступном для маленьких детей. Дети могут случайно проглотить мелкие детали. 
- Никогда не снимайте решетку динамика и сам динамик. Динамик не подлежит замене пользователем. Внутри корпуса используется ток с опасными для жизни напряжением и силой. 

ВАЖНЫЕ ЗАМЕЧАНИЯ

Помимо требований, изложенных на стр. 2 в разделе “ПРАВИЛА БЕЗОПАСНОСТИ”, соблюдайте следующие:

Электропитание

- Не подключайте данный прибор к источнику электропитания, к которому уже подключены электроприборы, в конструкции которых используются преобразователи напряжения (например, холодильники, стиральные машины, микроволновые печи или кондиционеры) или электродвигатели. В зависимости от условий использования сетевые наводки могут вызвать появление шумовых помех. Если использовать отдельную розетку невозможно, необходимо подключить сетевой фильтр между розеткой и данным прибором.
- В процессе работы адаптер питания может довольно сильно нагреваться. Это нормально и неисправностью не является.
- Энергопотребление прибора достаточно высокое, поэтому рекомендуется работа от сети. В случае работы от батарей используйте щелочные батареи.
- При установке/замене батарей всегда отключайте питание прибора и отсоединяйте кабели от внешнего оборудования. Это позволит избежать повреждения динамиков и других устройств.
- Перед подключением прибора к другим устройствам следует отключить их электропитание. Это позволит избежать повреждения динамиков и других устройств.

Расположение

- При использовании прибора вблизи от усилителей (или иных устройств, содержащих мощные трансформаторы) могут возникнуть наводки. Чтобы разрешить данную проблему, измените расположение приборов или расположите их как можно дальше друг от друга.
- Прибор может являться источником помех для теле- и радиоприемников. Не устанавливайте его близко от оборудования подобного типа.
- Если вблизи прибора используются беспроводные устройства, например, мобильные телефоны, может появиться посторонний шум. Он возникает в случае прохождения входящего/исходящего сигнала, а также во время разговора. Если это произошло, необходимо расположить беспроводные устройства как можно дальше от прибора или отключить их.
- Не размещайте прибор в местах прямого попадания солнечного света, не оставляйте его внутри закрытого автомобиля и не подвергайте воздействию повышенной температуры. От перегрева материал корпуса может деформироваться или изменить цвет.
- При значительных перепадах температуры/влажности в процессе эксплуатации внутри прибора могут образовываться капли воды (конденсат). В этом случае включение прибора может привести к его выходу из строя. Прежде чем включать прибор, следует подождать несколько часов, чтобы дать конденсату испариться.
- Не оставляйте на корпусе прибора на долгое время предметов, изготовленных из резины, винила или аналогичных материалов. В противном случае цвет и отделка корпуса могут быть повреждены.
- Не наклеивайте на прибор стикеры и наклейки. Это может повредить отделку корпуса.

- В зависимости от температуры и материала поверхности, на которую установлен прибор, его резиновые ножки могут оставлять заметные следы. Чтобы избежать этого, можно подложить под ножки прибора куски бумаги или ткани. При этом следите за тем, чтобы прибор не соскользнул и не упал.

Обслуживание

- Для очистки прибора используйте мягкую сухую или слегка смоченную водой ткань. Для удаления засохшей грязи используйте ткань, смоченную мягким не содержащим абразивов моющим средством. После этого обязательно высушите поверхность мягкой сухой тканью.
- Никогда не используйте для чистки бензин, растворители, или алкоголь. В этом случае отделка корпуса может быть повреждена.

Дополнительно

- Обращайтесь аккуратно с кнопками и слайдерами, а также с разъемами и штекерами прибора. В противном случае оборудование может быть повреждено.
- При подключении/отключении кабелей всегда держитесь за разъем и никогда не тяните за кабель. В противном случае может произойти короткое замыкание или обрыв провода внутри кабеля.
- Чтобы не беспокоить соседей, устанавливайте громкость в разумных пределах. Возможно, имеет смысл воспользоваться наушниками (особенно при игре ночью).
- При транспортировке оборудования по возможности используйте заводскую упаковку (включая внутренние прокладки). Если ее нет, используйте схожие упаковочные материалы.
- Некоторые коммутационные кабели содержат резисторы. Не используйте подобные кабели с данным прибором. В противном случае уровень громкости может оказаться чрезвычайно низким. За информацией о характеристиках кабеля обратитесь к компании-производителю.
- * При переворачивании прибора подложите под его углы по стопке газет или журналов. Это позволит предотвратить поломку кнопок и регуляторов. Располагайте прибор так, чтобы не повредить регуляторы или кнопки.
- * При переворачивании прибора будьте предельно внимательны, чтобы не уронить его.

Оглавление

ПРАВИЛА ТЕХНИКИ БЕЗОПАСНОСТИ	2
ПРАВИДА ОБРАЩЕНИЯ С ПРИБОРОМ	2
ВАЖНЫЕ ЗАМЕЧАНИЯ	4
Оглавление	5
Описание панелей	6
Панель управления	6
Подключение адаптера	9
О работе от батарей	9
Работа с тюнером	9
Коммутация	10
Включение/отключение питания	10
БЛОК-СХЕМА	11
ТЕХНИЧЕСКИЕ ХАРАКТЕРИСТИКИ	11

Описание панелей

Панель управления

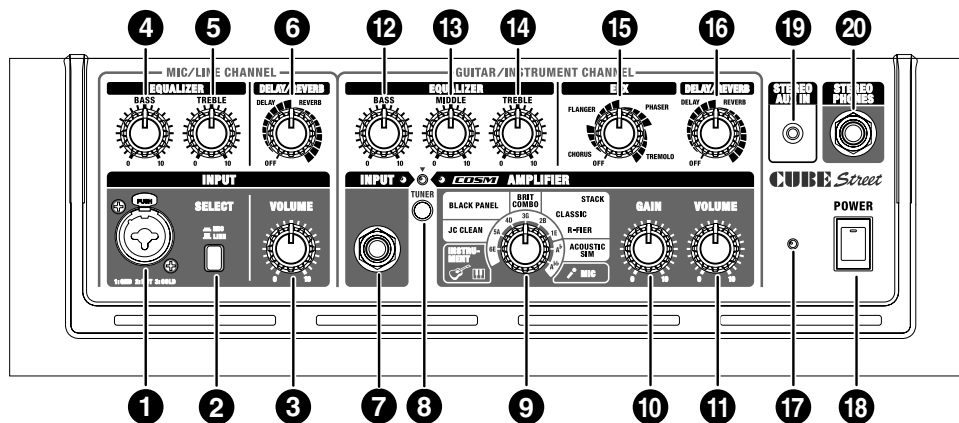

Канал MIC/LINE CHANNEL

1. Разъем INPUT

Служит для подключения микрофона или музыкального инструмента (акустической гитары, синтезатора и т.д.).

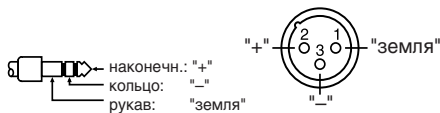

2. Переключатель SELECT

Служит для выбора нужного уровня входного сигнала (микрофонный/линейный). Для подключения акустической гитары или синтезатора выберите положение Line.

3. Регулятор VOLUME

Служит для управления громкостью канала.

Секция EQUALIZER

4. Регулятор BASS

Управляет усилением низких частот.

5. Регулятор TREBLE

Управляет усилением высоких частот.

Секция DELAY/REVERB

6. Регулятор DELAY/REVERB

Вращайте регулятор в направлении DELAY/REVERB для смены эффекта и управления его глубиной.

* Вокруг регулятора нанесены метки, указывающие на глубину эффекта.

DELAY

Вращайте регулятор для смены глубины и времени задержки.

REVERB

Вращайте регулятор для смены глубины реверберации.

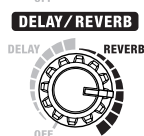

Канал GUITAR/INSTRUMENT CHANNEL

7. Разъем INPUT

Служит для подключения электрогитары, акустической гитары, синтезатора или микрофона.

8. Переключатель TUNER

Подсветка переключателя загорается красным в случае, если включена функция тюнера; при отключении тюнера подсветка гаснет.

Подробнее см. стр. 9.

9. Переключатель Type

Служит для выбора типа усиления (8 типов).

При включенной функции тюнера служит для выбора настраиваемой струны (стр. 9).

INSTRUMENT

Выберите данный тип для подключения акустической гитары или синтезатора.

JC CLEAN

Модель известного гитарного усилителя Roland JC-120 Jazz Chorus. Чистый ровный звук, особенно хорош в сочетании с внешними эффектами.

BLACK PANEL

Модель известного гитарного усилителя Fender Twin Reverb, широко используемого во многих записях в стилях блюз, джаз и рок. Богатое звучание низких частот и яркий прозрачный верх.

BRIT COMBO

Модель гитарного усилителя Vox AC-30TB со звучанием, характерным для британского рока 60-х годов.

Широчайший диапазон от чистого до перегруженного звука с выраженным усилением низкой середины при установке усиления на максимум.

CLASSIC STACK

Модель основана на характеристиках усилителя Marshall JMP1987. Легендарный JMP1987 известен певучим звучанием с выраженным презенсом, и в особенности подходит для стилей классик- и хард-рок.

R-FIER STACK

Модель основана на усилителе MESA/Boogie Rectifier. Данный усилитель со сверхвысоким коэффициентом усиления отлично подходит для стилей слэш-метал, грандж, а также для игры соло.

ACOUSTIC SIM

Симулятор акустической гитары, выполненный на основе технологии COSM, позволяет получить богатый динамичный звук акустической гитары при игре на обычной электрогитаре.

MIC

Выберите данное положение при подключении микрофона.

- * В зависимости от положения относительно динамика микрофон может "завестись". Для устранения эффекта обратной связи следует:
 1. Поменять положение микрофона.
 2. Отодвинуть микрофон подальше от динамика.
 3. Снизить уровень громкости.
- * Все названия продуктов, упомянутые в данном руководстве, являются зарегистрированными торговыми марками, принадлежащими соответствующим правообладателям. В данном руководстве они упоминаются только для того, чтобы дать представление о звуке, который моделируется на основе технологии Roland COSM.

10. Регулятор GAIN

Управляет глубиной перегруза.

11. Регулятор VOLUME

Громкость звучания канала.

Секция EQUALIZER

12. Регулятор BASS

Управляет усилением низких частот.

13. Регулятор MIDDLE

Управляет усилением средних частот.

14. Регулятор TREBLE

Управляет усилением высоких частот.

- * Технология COSM в точности имитирует звучание исходных прототипов. Поэтому, если выбран тип усилителя BLACK PANEL и регуляторы BASS, MIDDLE и TREBLE установлены в позицию 0, общая громкость будет равна нулю.

Секция EFX

15. Регулятор EFX

Установите данный регулятор в позицию CHORUS, FLANGER, PHASER или TREMOLO для включения соответствующего эффекта и управления его глубиной. Для включения/отключения эффекта можно использовать опциональный ножной переключатель (BOSS FS-5U или FS-6).

- * Вокруг регулятора нанесены метки, указывающие на глубину эффекта.

CHORUS

Синтезированный пространственный хорус. Данный эффект использует пространственное микширование прямого и обработанного сигналов, за счет чего создается более богатое и пространственное звучание, чем при обычном микшировании.

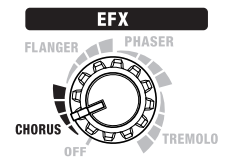

FLANGER

Эффект флэнжера, создающий необычное, "вращающееся" звучание.

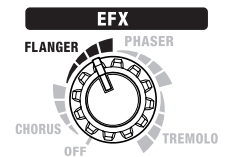

PHASER

Эффект использует смешивание прямого сигнала с сигналом, задержанным по фазе, что придает звуку особый колорит.

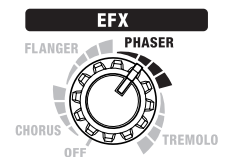

TREMOLO

Данный эффект создает периодические изменения громкости сигнала.

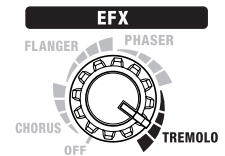

DELAY/REVERB

16. Регулятор DELAY/REVERB

Вращайте регулятор в направлении DELAY/REVERB для смены эффекта и управления его глубиной.

DELAY

Вращайте регулятор для смены глубины и времени задержки.

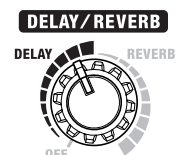

REVERB

Вращайте регулятор для смены глубины реверберации.

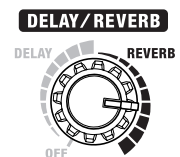

17. Индикатор питания

Загорается при включении питания.

- * При работе от батарей индикатор загорается тусклым светом в случае, если батареи почти разряжены.
- * В случае разряда батарей звучание может быть искажено, а громкость сигнала может начать постепенно падать. Это не является неисправностью. Замените батареи на свежие или запитайтесь от сетевого адаптера.

18. Переключатель POWER

Служит для включения/отключения питания.

- * Данный прибор оборудован специальной схемой защиты. В связи с этим между нажатием на кнопку POWER и включением прибора должно пройти несколько секунд.
- * Для полного отключения питания сперва отожмите переключатель POWER, а затем выньте кабель питания из разъема (см. стр. 4).

19. Разъем AUX IN

Данный разъем (3,5 мм стереоджек) служит для подключения CD- или MP3-проигрывателей для игры под музыкальное сопровождение.

- * Для управления громкостью используйте регулятор проигрывателя.

20. Разъем STEREO PHONES

Служит для подключения наушников.

- * В случае подключения наушников динамики прибора отключаются.

TIP

При использовании кабеля PCS-31 данный выход можно использовать для записи звука.

- * При использовании монофонического кабеля громкость эффекта может оказаться низкой.

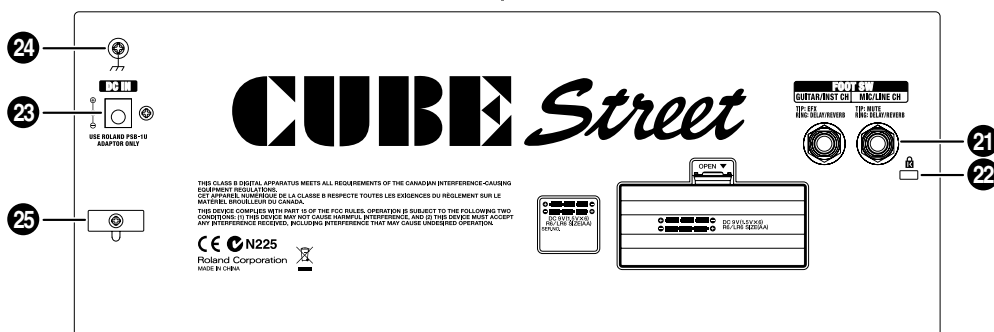
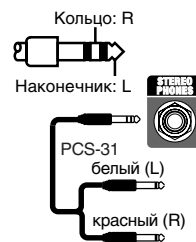

21. Разъем FOOT SW

Служит для подключения ножного переключателя (BOSS FS-5U или FS-6; приобретается отдельно). С его помощью можно включать/отключать эффекты MUTE и DELAY/REVERB для канала MIC/LINE CH, а также эффекты EFX и DELAY/REVERB для канала GUITAR/INST CH.

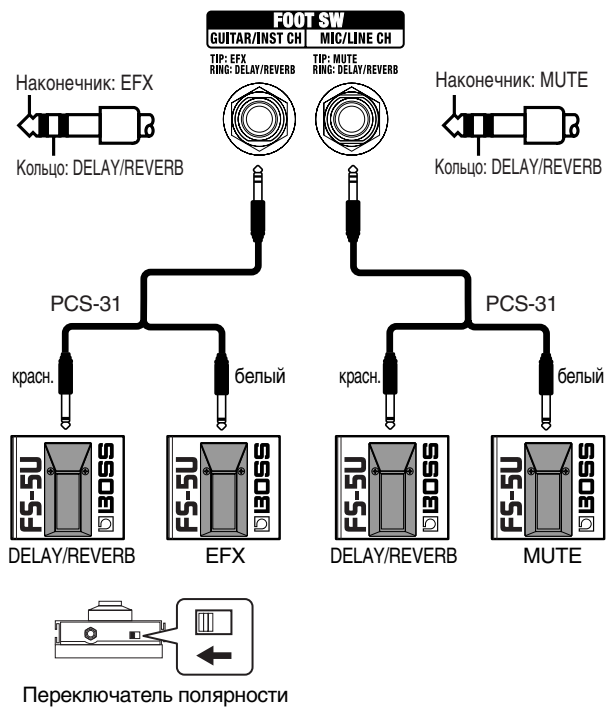

- * При подключении одного ножного переключателя монофоническим кабелем можно управлять только эффектами MUTE канала MIC/LINE CH и EFX для канала GUITAR/INST CH.

22. Слот замка, предотвращающего кражу прибора (K)

<http://www.kensington.com/>

23. Разъем AC Adaptor

Служит для подключения адаптера питания.

- * Используйте только адаптер питания, входящий в комплект поставки CUBE STREET.

24. Заземляющий контакт

В зависимости от условий инсталляции, пользователь может почувствовать "шершавость", или очень легкое покалывание при прикосновении к корпусу устройства, подключенной гитаре или микрофону. Это происходит из-за остаточного электрического заряда и абсолютно безопасно. Для того чтобы устранить данное явление, проведите заземляющий провод от данного контакта. В случае заземления в зависимости от определенных обстоятельств может появиться слабый шум. Для консультации обратитесь в ближайший сервисный центр Roland или к авторизованному дистрибьютору.

Нежелательные места для заземления

- Водопроводные трубы (риск удара электрическим током)
- Газовые трубы (может привести к пожару)
- Заземление телефонных линий и громоотводы (серьезная опасность при попадании молнии)

25. Крюк для кабеля

Служит для фиксации кабеля питания (стр. 9).

Подключение адаптера

NOTE

Используйте только адаптер, входящий в комплект поставки CUBE STREET. Использование других адаптеров может повредить усилитель.

Во избежание внезапного отключения питания прибора из-за выпадения разъема из гнезда, используйте крюк для фиксации кабеля питания, как показано на картинке.

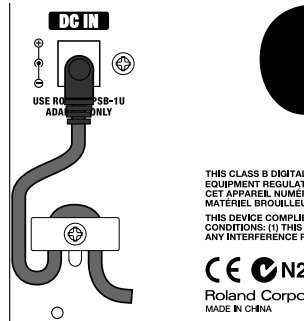

NOTE

Положите адаптер так, чтобы индикатор (см. иллюстрацию) был направлен вверх, а сторона с текстовой информацией вниз. При включении адаптера в сеть индикатор загорается.

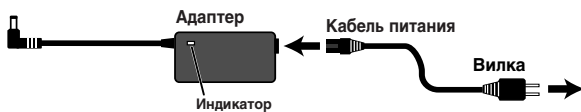

О работе от батарей

Помимо адаптера, CUBE STREET может работать от шести батарей формата AA (приобретаются отдельно). Вставьте батареи как показано на рисунке, предварительно проверив полярность.

Если батареи установлены в прибор при работе от сети, в случае внезапного отключения электроэнергии или случайного выпадения шнура сетевого адаптера из гнезда, нормальная работа прибора продолжится.

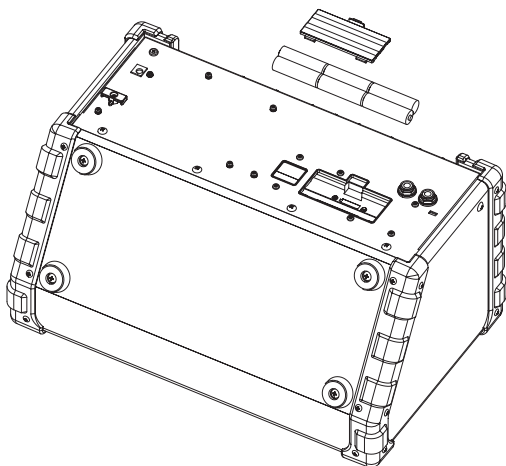

* При установке или замене батарей всегда отключайте питание прибора, а также отсоединяете все внешние устройства. В противном случае прибор может быть поврежден.

* Приблизительное непрерывное время работы от батарей:
Щелочные: около 15 часов
Точное время варьируется в зависимости от условий использования.

Работа с тюнером

Пользователь может использовать ручной режим, в котором нужная струна выбирается индивидуально, или хроматический режим, в котором автоматически определяется ближайшая к сыгранной нота.

Настройка в ручном режиме

1. Нажмите на переключатель TUNER.
2. Селектором TYPE выберите струну, а затем возьмите ноту на открытой струне.

* При включенной функции тюнера звук в динамиках прибора будет отключен.

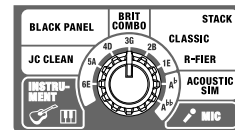

Положение Туре	Струна
6E	Открытая 6-я струна
5A	Открытая 5-я струна
4D	Открытая 4-я струна
3G	Открытая 3-я струна
2B	Открытая 2-я струна
1E	Открытая 1-я струна
A _♭	Открытая пятая струна (полутон вниз)
A _{♭♭}	Открытая пятая струна (тон вниз)

* Эталонная высота: A4 = 440 Гц

3. Настраивайте струну, пока индикатор не загорится зеленым цветом.

<Ниже>

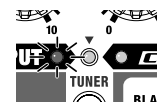

<Немного ниже>

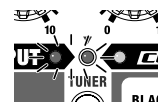

* Если опустить струну еще ниже, индикатор мигает.

<Точная высота>

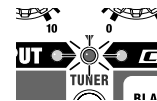

<Немного выше>

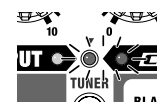

<Выше>

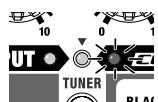

* Если натянуть струну еще выше, индикатор мигает.

Настройка в хроматическом режиме

1. Удерживайте переключатель TUNER в течение как минимум 1 секунды. Индикатор мигает красным.
2. Возьмите ноту на открытой струне.
3. Настраивайте струну, пока индикатор не загорится зеленым.

Коммутация

На иллюстрации показано подключение CUBE STREET к внешнему оборудованию.

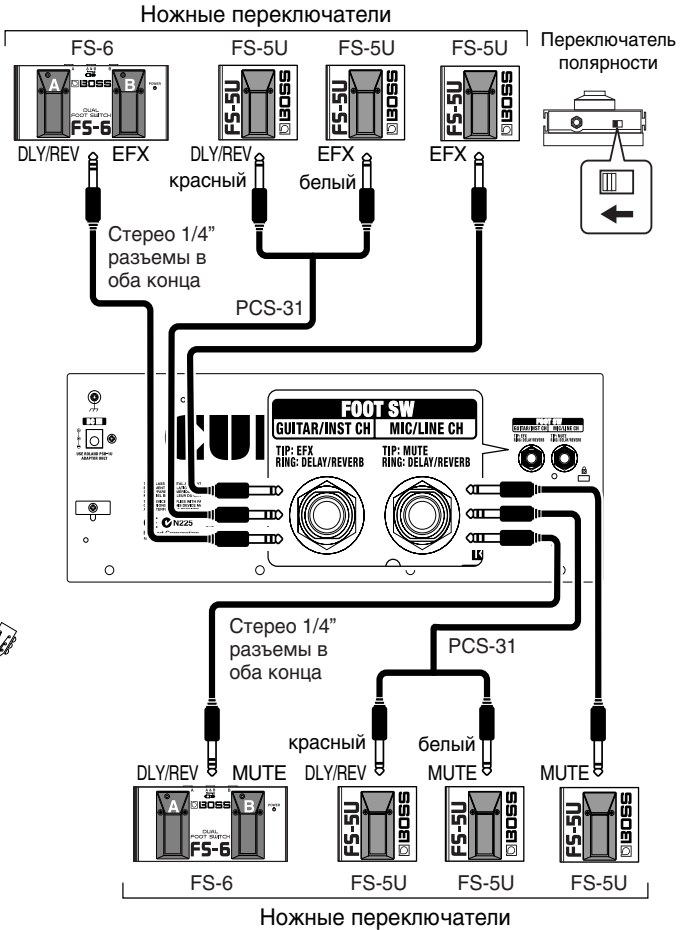
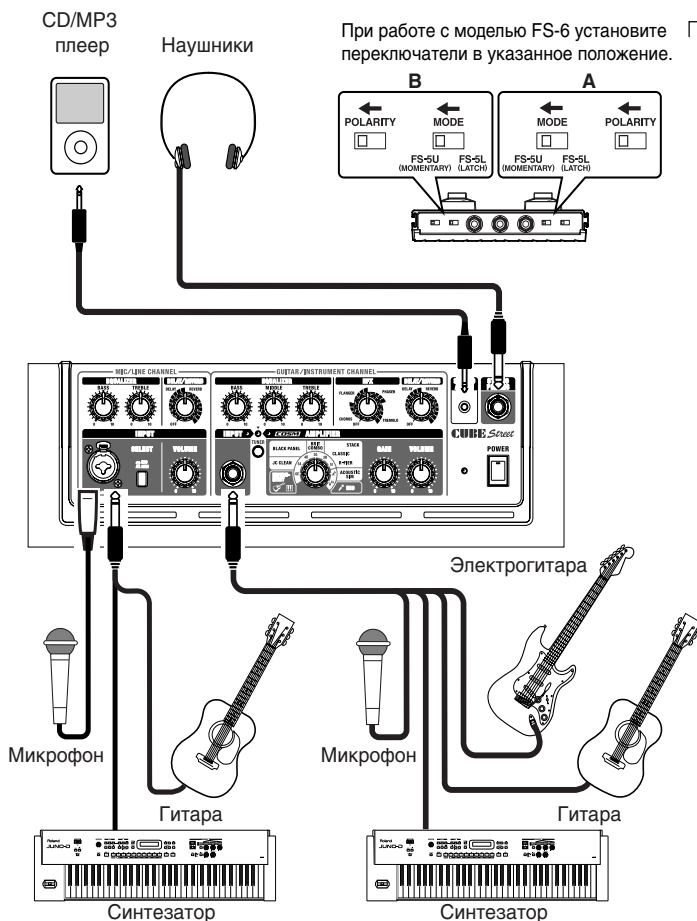

Включение/отключение питания

Завершив коммутацию, включите питание устройств в указанном ниже порядке. При включении в неправильном порядке динамика и другие устройства могут быть повреждены.

1. Убедитесь, что регуляторы громкости на CUBE STREET и внешних устройствах установлены в 0.
 2. Включите все внешние устройства, подключенные к входам CUBE STREET (INPUT и AUX IN).
 3. Включите CUBE STREET.
 4. Установите нужный уровень громкости.
 5. Перед отключением питания уберите громкость на всех устройствах, а затем выключите устройства в порядке, ОБРАТНОМ порядку включения.
- * Данный прибор оборудован комбинированными разъемами XLR/TRS для подключения микрофонов. Распайка кабеля показана на иллюстрации ниже. При коммутации всегда проверяйте распайку разъемов на внешнем оборудовании.

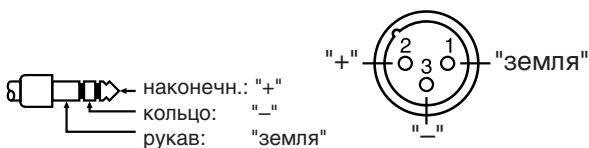

* Если батареи установлены в прибор при работе от сети, в случае внезапного отключения электроэнергии или случайного выпадения шнура сетевого адаптера из гнезда нормальная работа прибора продолжится.

- * При работе от батарей, если они разряжены, индикатор гаснет. Произведите замену батарей.
- * В зависимости от положения относительно динамика микрофон может "завестись". Для устранения эффекта обратной связи следует:
 1. Поменять положение микрофона.
 2. Отодвинуть микрофон дальше от динамика.
 3. Снизить уровень громкости.
- * Данный прибор оборудован специальной защитной схемой. В связи с этим между нажатием на кнопку и включением питания должно пройти несколько секунд. Для защиты от внезапного громкого звука обязательно убирайте громкость до нуля перед включением питания. Даже при нулевой громкости при включении/отключении может быть слышен звук. Это нормально и неисправностью не является.
- * Для полного отключения питания нажмите на переключатель POWER, а затем отсоедините адаптер от сети. Подробнее см. стр. 4.
- * Во избежание повреждения динамиков и других устройств перед подключением любых приборов всегда убирайте громкость до нуля и отключайте питание.
- * Перед подключением убедитесь, что регуляторы громкости **VOLUME** установлены в ноль для обоих каналов.
- * При использовании кабелей, содержащих резисторы, уровень сигнала может оказаться очень низким. В этом случае используйте кабели без резисторов, например, Roland PCS или аналогичные.

Блок-схема

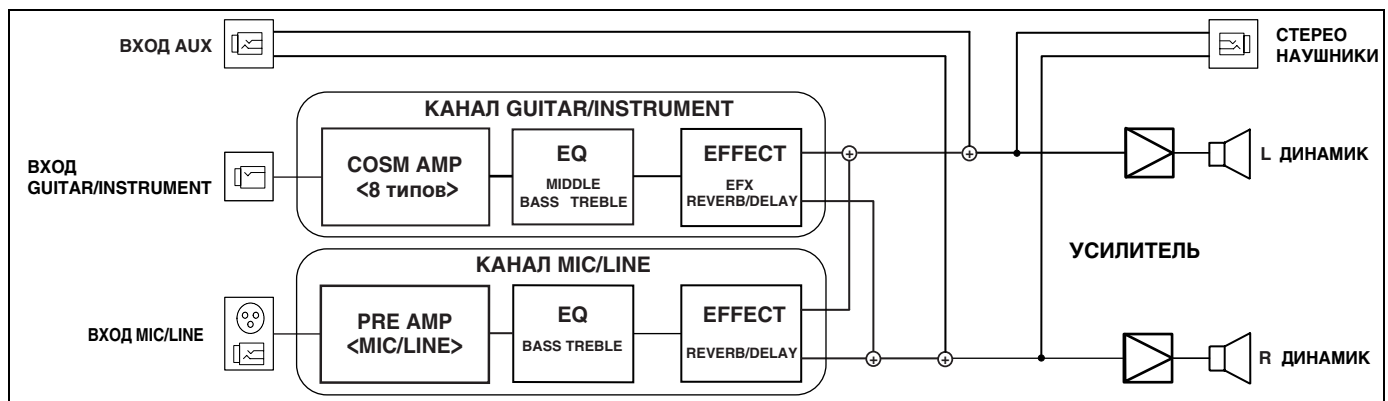

Технические характеристики

CUBE STREET

Выходная мощность

Стерео 5 Вт (2.5 Вт + 2.5 Вт)

Номинальный входной уровень (1 кГц)

Канал MIC/LINE: -50 / -10 dBu

Канал GUITAR/INSTRUMENT: -10 dBu

Вход AUX IN: -10 dBu

* 0 dBu = 0.775 В RMS

Динамики

16 см x 2

Управление

Переключатель POWER

(Канал MIC/LINE)

Переключатель SELECT (MIC/LINE)

Регулятор VOLUME

Регуляторы EQUALIZER (BASS, TREBLE)

Регулятор DELAY/REVERB

(Канал GUITAR/INSTRUMENT)

Переключатель TUNER

Переключатель TYPE

Регулятор GAIN

Регулятор VOLUME

Регуляторы EQUALIZE (BASS, MIDDLE, TREBLE)

Регулятор EFX

Регулятор DELAY/REVERB

Индикаторы

TUNER

POWER

Разъемы

(Канал MIC/LINE)

Вход Input (разъем комби XLR, 1/4" стереоджек)

Вход Foot Switch (1/4" TRS, наконечник: MUTE, кольцо: DELAY/REVERB)

(Канал GUITAR/INSTRUMENT)

Вход Input (1/4" стереоджек)

Вход Foot Switch (1/4" TRS стереоджек, наконечник: EFX, кольцо: DELAY/REVERB)

Вход AUX IN (стерео миниджек)

Вход PHONES (1/4" стереоджек)

Гнездо AC Adaptor

Питание

-9 В: Адаптер, или

Сухие элементы формата LR6 (AA) (опционально) x 6

Энергопотребление

235 мА

Габариты

415 x 295 x 250 мм

Вес

5.2 кг

(с батареями)

Аксессуары

Кабель питания

Сетевой адаптер

Руководство пользователя

Опционально

Кейс

Ножной переключатель: FS-5U (BOSS), FS-6(BOSS)

Коммутационный кабель: PCS-31

* В интересах улучшения качества продукта технические характеристики и/или внешний вид могут быть изменены без предварительного уведомления.



На территории стран ЕС данный продукт запрещено выбрасывать вместе с бытовым мусором! Для утилизации пришедших в негодность продуктов подобного класса существуют специальные емкости!



Данный продукт отвечает требованиям директивы Совета Европы 89/336/ЕЕС.

Информация

В случае необходимости ремонта обратитесь в ближайший сервисный центр Roland или в региональное представительство по указанному ниже адресу

Россия

Корпорация Роланд Мьюзик
ул. Дорожная, д. 3, корп. 6
117 545 Москва, Россия
Тел.: (095) 981-4967



McGrp.Ru



Сайт техники и электроники

Наш сайт McGrp.Ru при этом не является просто хранилищем [инструкций по эксплуатации](#), это живое сообщество людей. Они общаются на форуме, задают вопросы о способах и особенностях использования техники. На все вопросы очень быстро находят ответы от таких же посетителей сайта, экспертов или администраторов. Вопрос можно задать как на форуме, так и в специальной форме на странице, где описывается интересующая вас техника.